

LAMPKA STOP

INSTRUKCJA UŻYTKOWNIKA



1. Specyfikacja produktu



Wymiary:

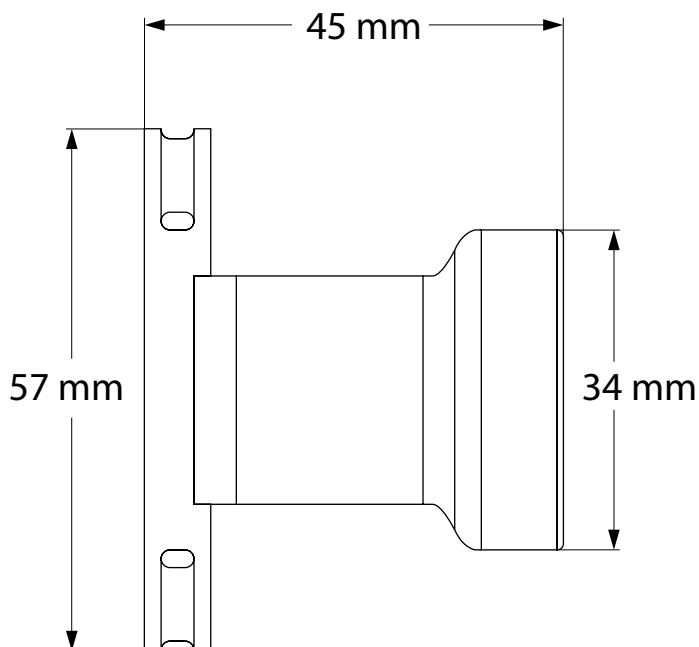

Tryby świecenia: miganie (szybkie,wolne), światło stałe

Zasięg: 200 m

Zasilanie: akumulator litowo-jonowy, 400 mAh

Czas pracy: +20 godzin

Waga (razem z mocowaniem): 40 g

Kolor: czarny

Wodoodporność: IPx6

2. Skład zestawu

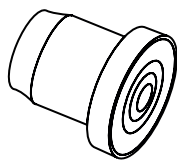

Lampka



Przewód
USB

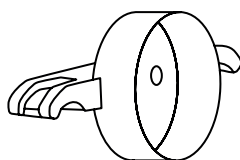

Uchwyt pod
siodełko

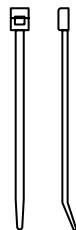

Opaski
zaciskowe

3. Działanie

Lampka posiada wbudowany akcelerometr, który wykrywa moment hamowania roweru. Tryb świecenia automatycznie zmienia się ze światła migającego na stałe.

Dodatkowo, lampka automatycznie uruchamia się po wykryciu ruchu lub zmiany intensywności oświetlenia zewnętrznego.

Przycisk frontowy

Przycisk na froncie odpowiada za zmianę trybu świecenia oraz włączanie/wyłączanie lampki.

Czynność	Funkcja
Wciśnięcie	Zmiana trybu świecenia
Przytrzymanie przez 1 sek.	Wyłączenie*

* w trybie automatycznym, światło włączy się ponownie po wykryciu ruchu

Przełącznik trybu działania

Na tylnym panelu znajduje się przesuwany przycisk, którym zmienić można tryb działania lampki.

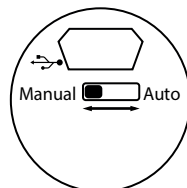

Działanie i funkcje lampki



Warunki

Tryb manualny Tryb automatyczny



Wykryty
ruch



W ciągu
dnia



Przez
10 sekund



Włączona



Wyłączona



Wykryty
ruch



Zmierzch/
noc



Włączona



Włączona



Brak
ruchu



Przez
60 sekund



Włączona



Wyłączona



Hamowanie



Włączona

Pozostałe
warunki



Włączona



Wyłączona

4. Montaż



Krok 1: Umieść uchwyt pod siodełkiem i wkręć lampkę w pozycji poziomej



Krok 2: Zaciśnij opaski dołączone do zestawu opaski i odetnij ich nadmiar.

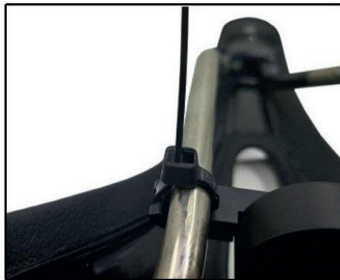

5. Ładowanie baterii



Wykręć lampkę z uchwytu i podłącz ją do źródła prądu przy pomocy standardowego przewodu USB (dołączony do zestawu). Bateria będzie w pełni naładowana po około 2 godzinach.